

Wechsel der Kettenspannerfeder

Seit Ende 2002 wird der Rohloff Kettenspanner mit einer geänderten Drehfeder ausgerüstet. Mit dem Umrüstkit (Art.Nr. 8248) können ältere Rohloff Kettenspanner auf die neue Feder umgebaut werden.

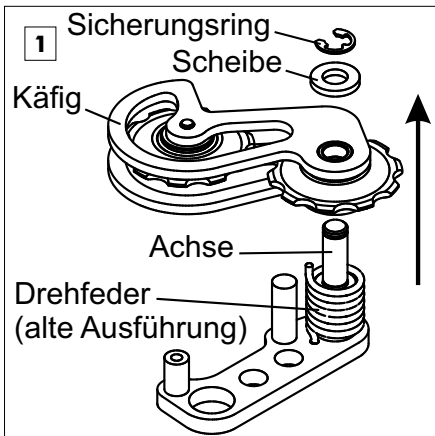

Mit einem schmalen Schlitzschraubendreher den Sicherungsring von der Achse hebeln. Den Sicherungsring nicht mehr verwenden. Die Scheibe und den Käfig in Pfeilrichtung von der Achse abziehen. Die alte Drehfeder von der Achse nehmen.

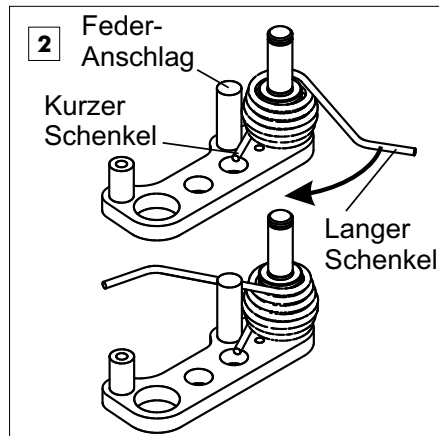

Die Achse reinigen und fetten. Die neue Drehfeder wie im Bild gezeigt auf die Achse setzen. Die Drehfeder drehen, bis der kurze Schenkel am Federanschlag anliegt. Den langen Schenkel in Pfeilrichtung über den Federanschlag hinwegdrehen. Dabei die Drehfeder in ihrer Position auf der Achse halten.

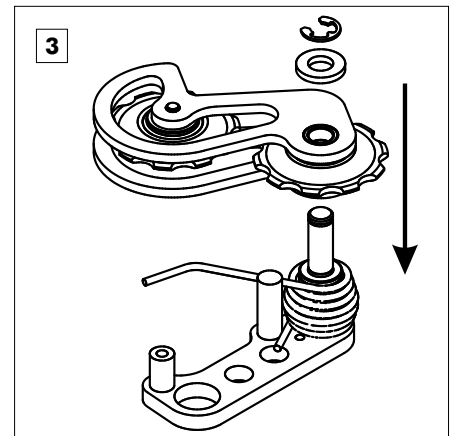

Den Käfig bis zum Anschlag auf die Achse schieben. Diesen dabei leicht hin und her drehen. Die Scheibe aufsetzen und den neuen mitgelieferten Sicherungsring in die Nut der Achse klicken.

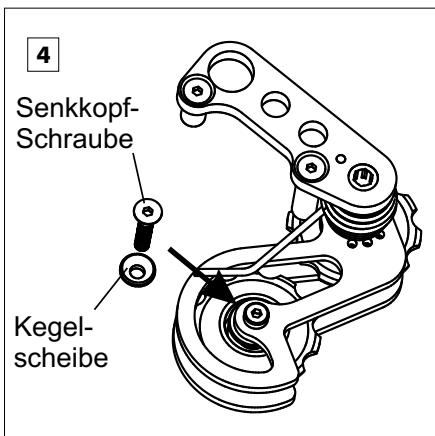

Den Kettenspanner und den langen Schenkel etwa in die auf dem Bild gezeigte Position bringen. Die alte Spannrollenschraube gegen die mitgelieferte Senkkopfschraube (M4x20 - Torx TX20, Anzugsmoment 3Nm) und die Kegelscheibe austauschen.

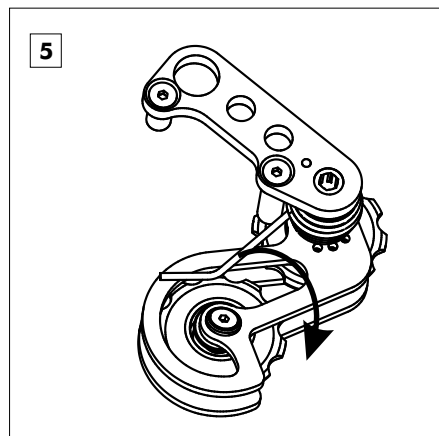

Den langen Schenkel über die montierte Kegelscheibe hinwegheben und zurückschnappen lassen.

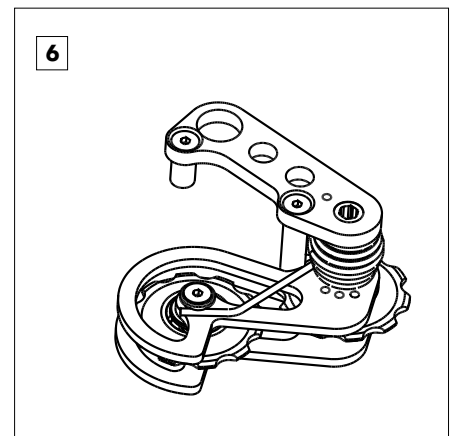

Der lange Schenkel rastet unter dem Rand des Gegenlagers ein und spannt den Käfig.

HINWEIS



Zum Wechsel der Spannrollen nach Abziehen des Käfigs (Arbeitsschritt 1) die untere Spannrollenschraube demontieren und Spannrollen austauschen. Kettenspanner gemäß Schritten 3 und 4 montieren.